

ITESAL 128-ELV CORREDERA ELEVABLE

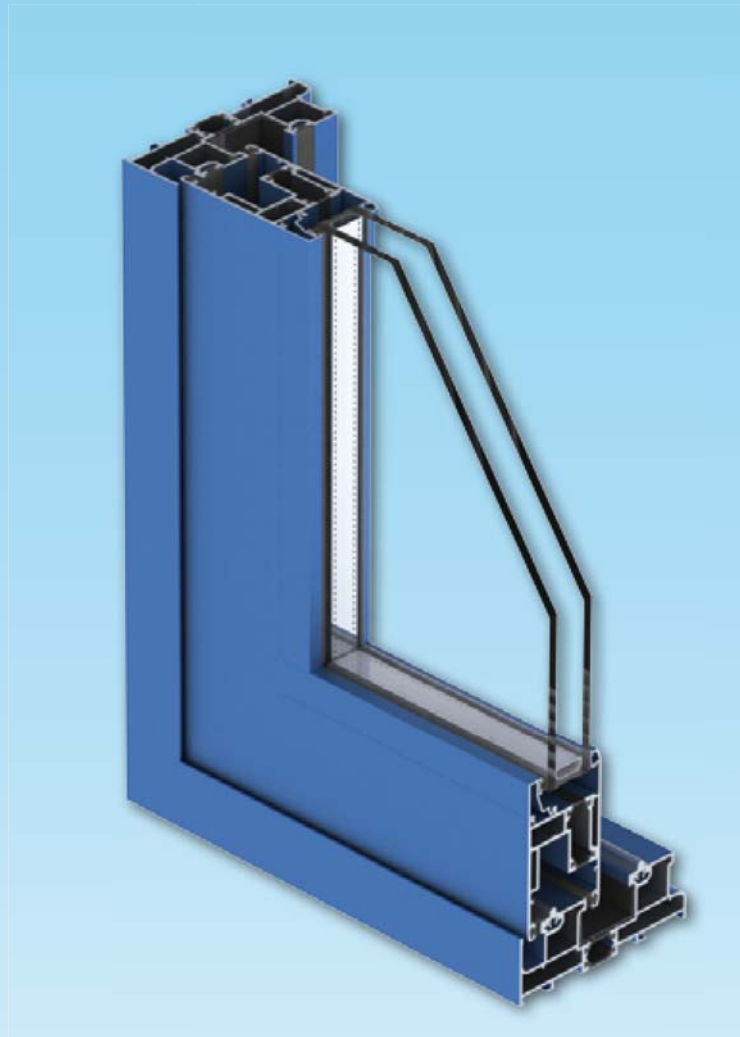

ITESAL IT-128-ELV CORREDERA ELEVABLE

ÍNDICE

LÍMITE DE EMPLEO	4
FICHA TÉCNICA, CARACTERÍSTICAS	5
DATOS TÉCNICOS DE PERFILES	7
NUDOS IT-128 ELV	11

LÍMITE DE EMPLEO

RANGO DE APLICACIÓN		
ANCHURA DE HOJA	Mínimo	720 mm.
	Máximo	3.350 mm. / *4.000 mm.
ALTURA DE HOJA	Mínimo	1.190 mm.
	Máximo	2.700 mm. / **3.300 mm.
PESO MÁXIMO DE HOJA	330 KG. / *440 KG.	

MEDIDAS POR CADA HOJA

*Con el Kit para 440 Kg. - **Con alargador de cremona.

Diagrama límite de empleo de ventana corredera en función de las cargas de viento.

Este diagrama está basado en las siguientes hipótesis; se estima que la presión de viento se ejerce repartida proporcionalmente con una distribución trapezoidal, perpendicular a los perfiles del nudo central según esquema, para una flecha máxima admisible de L/200 ó máximo 15 mm.

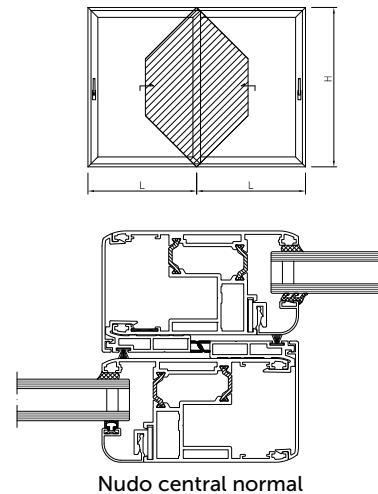
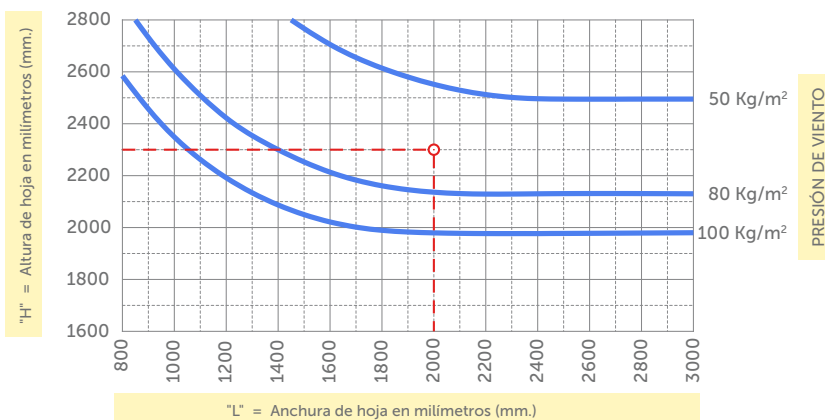

EJEMPLO: Supongamos que tenemos una hoja de 2000 x 2300 y sobre la hoja se ejerce una presión de viento de 50 Kg/m².

Como el punto de coincidencia de la tabla está por debajo de la curva de 50 Kg/m², la ventana es válida con un nudo central normal.

Los tamaños de hoja por debajo de la curva, cumplen las necesidades estáticas.

- Este diagrama es a título orientativo, se recomienda realizar el cálculo estático para cada obra atendiendo a las particularidades de la misma.
- Verificar también que la flecha del perfil sea compatible con el vidrio empleado, y que el peso de la hoja no sobrepase los 330 Kg. (440 Kg. con el kit de carros).

NOTA: 50 Kg/m² ≈ 500 pascales ≈ 103 Km/h

FICHA TÉCNICA

CORREDERA ELEVABLE IT-128-ELV

CARACTERÍSTICAS

Sistema de puerta corredera elevable con rotura de puente térmico, para grandes dimensiones y pesos, con un diseño moderno que compagina la funcionalidad con elevadas prestaciones mecánicas y térmicas.

- Rotura de puente térmico en hoja con poliamida de 18,6 mm. y en marco con poliamida de 24 mm.
- Sistema de elevadas prestaciones que permite la colocación de hojas con un peso de hasta **440 kg.**, consiguiendo la Máxima Luz con el mínimo perfil.
- Dimensiones base del sistema:
 - Marco: anchura 128 mm.
 - Hoja: anchura 55 mm.
- Espesor general de los perfiles de 2 mm.
- Sistema perimetral en marco y hoja (reducción de Stock).
- Espesor máximo de vidrio de 40 mm.
- Juntas de estanqueidad en EPDM.
- Carril de rodadura intercambiable de aluminio anodizado.
- Fijaciones a obra ocultas.
- Posibilidad de apertura de 2, 3, 4 y 6 hojas en 2, 3 y 4 carriles:

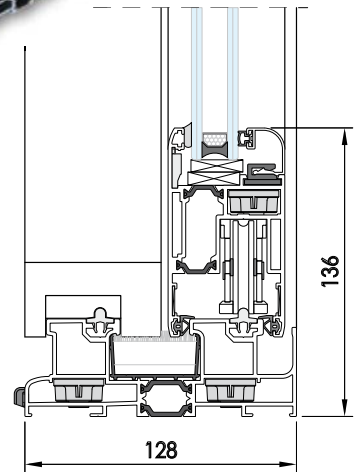
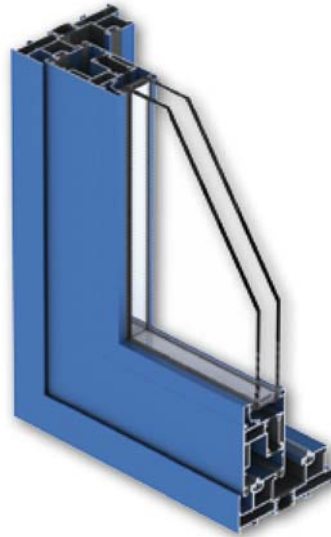

ENSAYOS

AIRE	AGUA	VIENTO	ACÚSTICO
4	7A	C3	37 (-1; -3) dB

Ensayos Aire, Agua, Viento, realizados por Ensatec con nº 211.919 para una puerta de 3.000 x 2.300 mm. de 2H. Ensayo acústico realizado por Ensatec con n.º 240.698.

ENSAYOS DE AIRE, AGUA Y VIENTO ACREDITADOS POR:



TRANSMITANCIA TÉRMICA

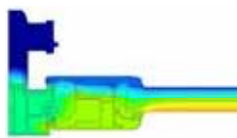

Isotermas

$U_{\text{Marco-Hoja}} = 3,94 \text{ w/m}^2\text{°k}$ Según UNE-EN-ISO-10077-2

$U_{\text{Nudo Central}} = 3,74 \text{ w/m}^2\text{°k}$ Según UNE-EN-ISO-10077-2

$U_{\text{Ventana}} = 2,56 \text{ w/m}^2\text{°k}$ Para una ventana de 3 x 2,3 m. con vidrio $U_g = 2,0 \text{ w/m}^2\text{°k}$







$U_{\text{Ventana}} = 1,79 \text{ w/m}^2\text{°k}$ Para una ventana de 3 x 2,3 m. con vidrio $U_g = 1,0 \text{ w/m}^2\text{°k}$

Cumple con el C.T.E.* en las zonas climáticas:

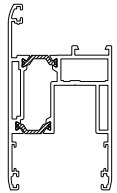
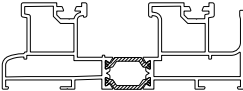
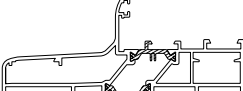
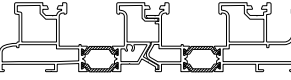
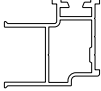
A	B	C	D	E
5,70	4,20	3,10	2,70	2,50

*En función de la transmitancia del Vidrio.

DATOS TÉCNICOS

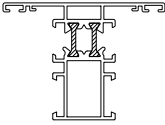
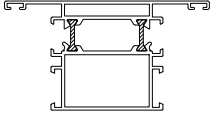
PLANO	DESCRIPCIÓN	REFERENCIA	Ix (cm ⁴)	Iy (cm ⁴)
	Hoja corredera elevable Longitud = 6.500	PR 26001	43,95	37,37
	Marco corredera elevable Longitud = 6.500	PR 26002	24	158
	Marco fijo corredera elevable (Combina con IT-65 RPT) Longitud = 6.500	PR 26003	11,27	110,1
	Marco 3 carriles exterior Marco 3 carriles interior Longitud = 6.500	PR 26004 PR 26005	37,6	557
	Perfil 4 hojas	PI 24608	4,72	3,78
	Carril de rodadura Longitud = 6.500	PI 24605	0,03	0,04
	Perfil de cruce	PI 24606	0,06	5,26
	Babero superior	PI 24607	0,11	0,02
	U de PVC para marco Longitud = 6.500	HC 45840	■	■
	Enganche central de PVC y goma	HC 45842	■	■
	Travesaño de 52 x 72 (Para la hoja)	PR 35006	12,7	8,21
	Pilastra de 52 x 97 (Para la hoja)	PR 35010	19,3	29,6

Ix: momento de inercia en el eje x. **Iy:** momento de inercia en el eje y.

SECCIÓN NUDO SUPERIOR

SECCIÓN A

ESCALA 1/1

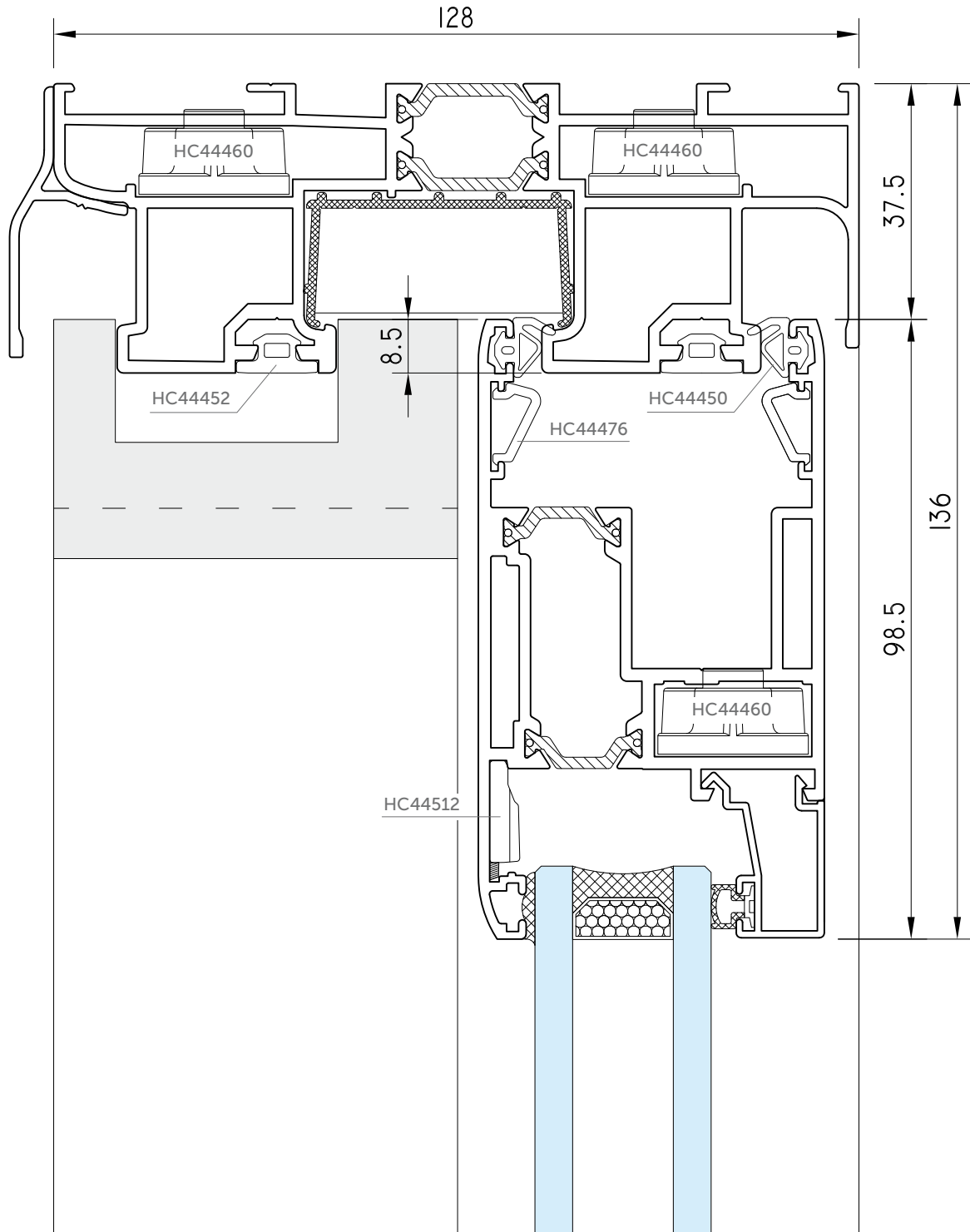
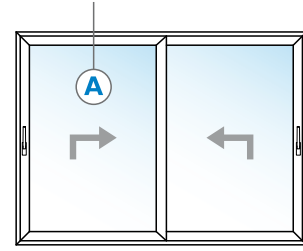

SECCIÓN NUDO INFERIOR

SECCIÓN B

ESCALA 1/1

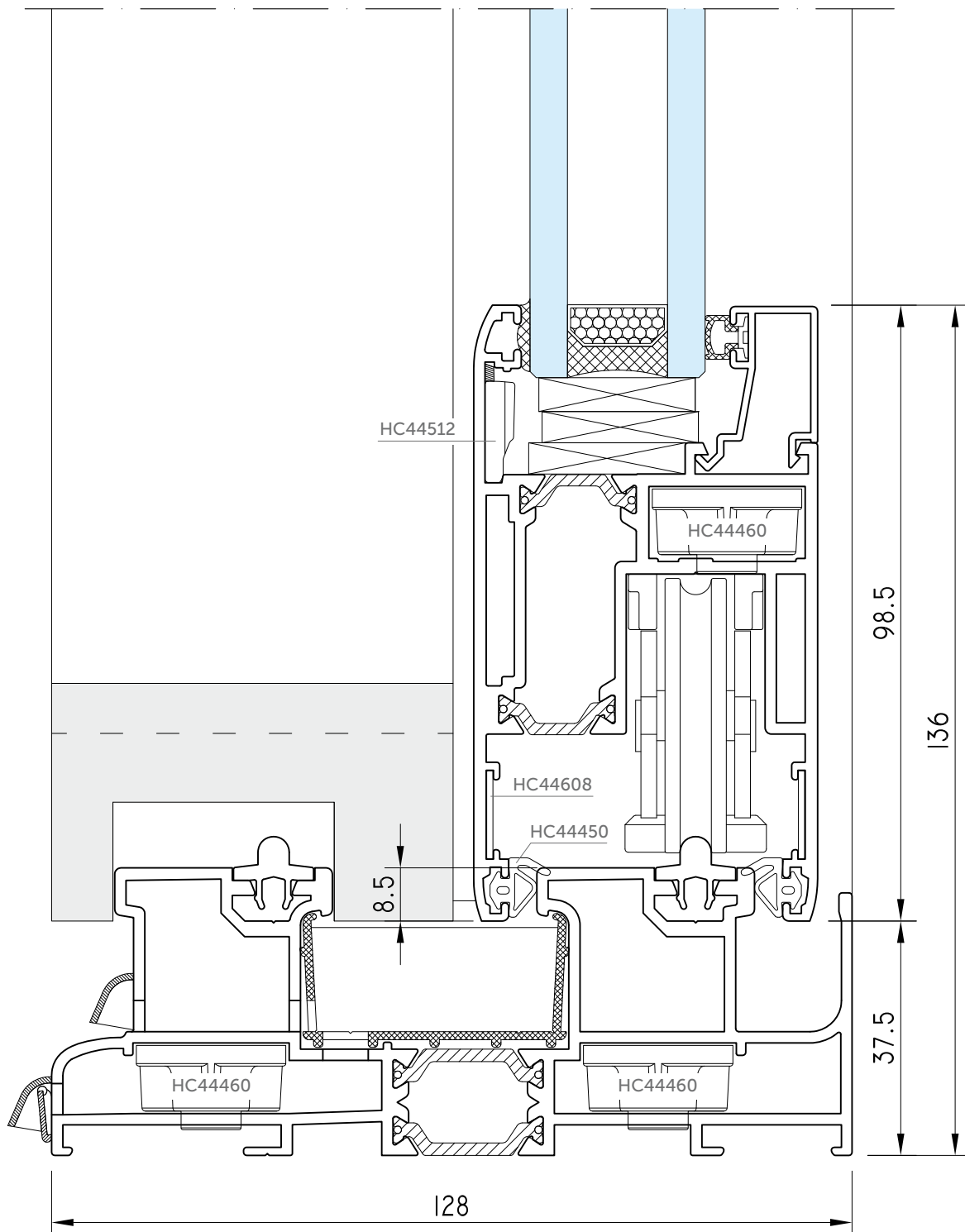
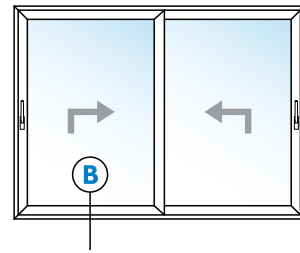

SECCIÓN NUDO LATERAL

SECCIÓN C

ESCALA 1/1

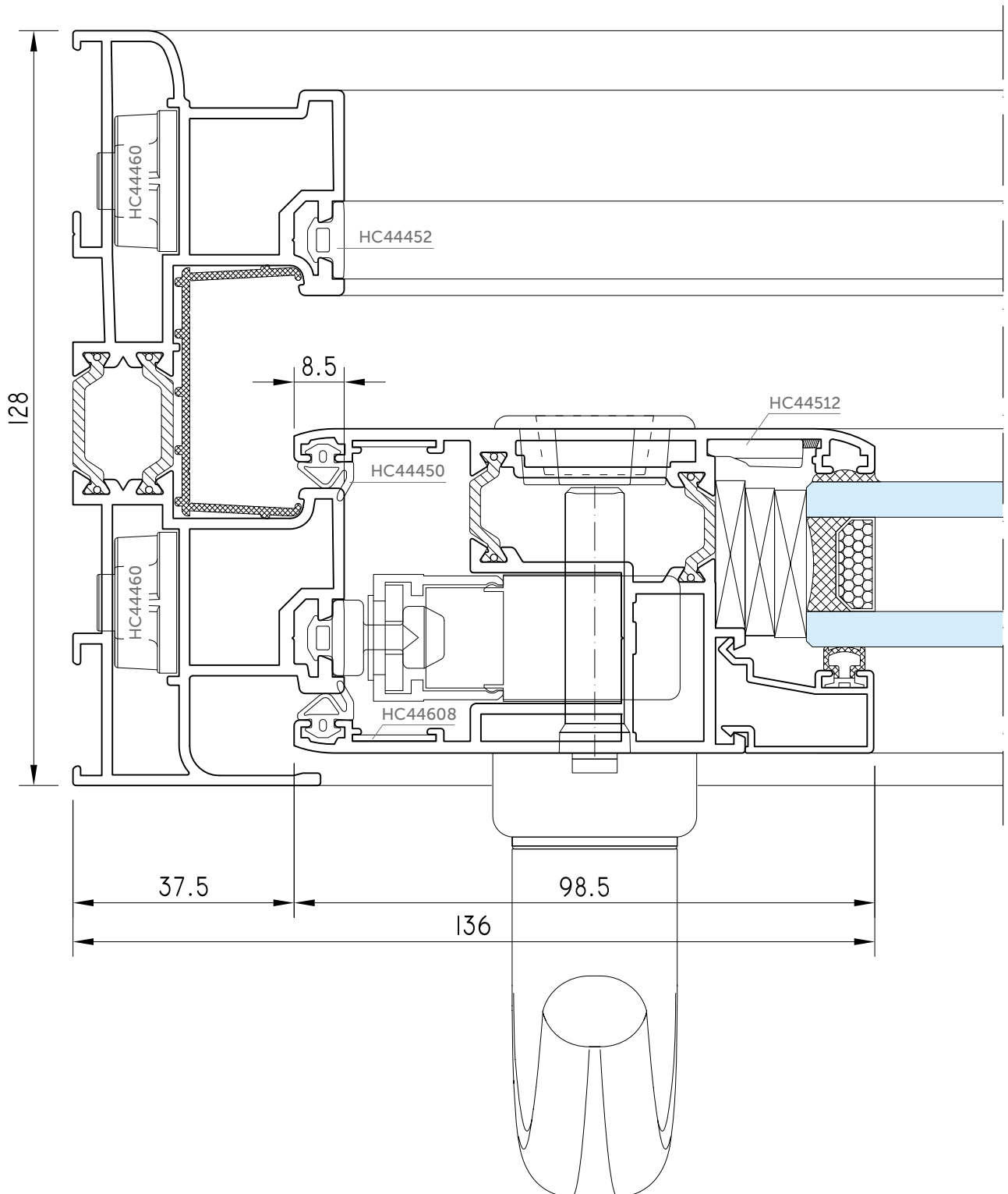
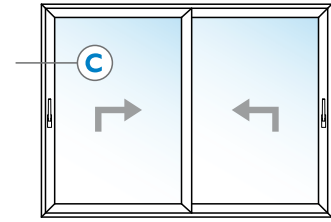

SECCIÓN NUDO CENTRAL

SECCIÓN D

ESCALA 1/1

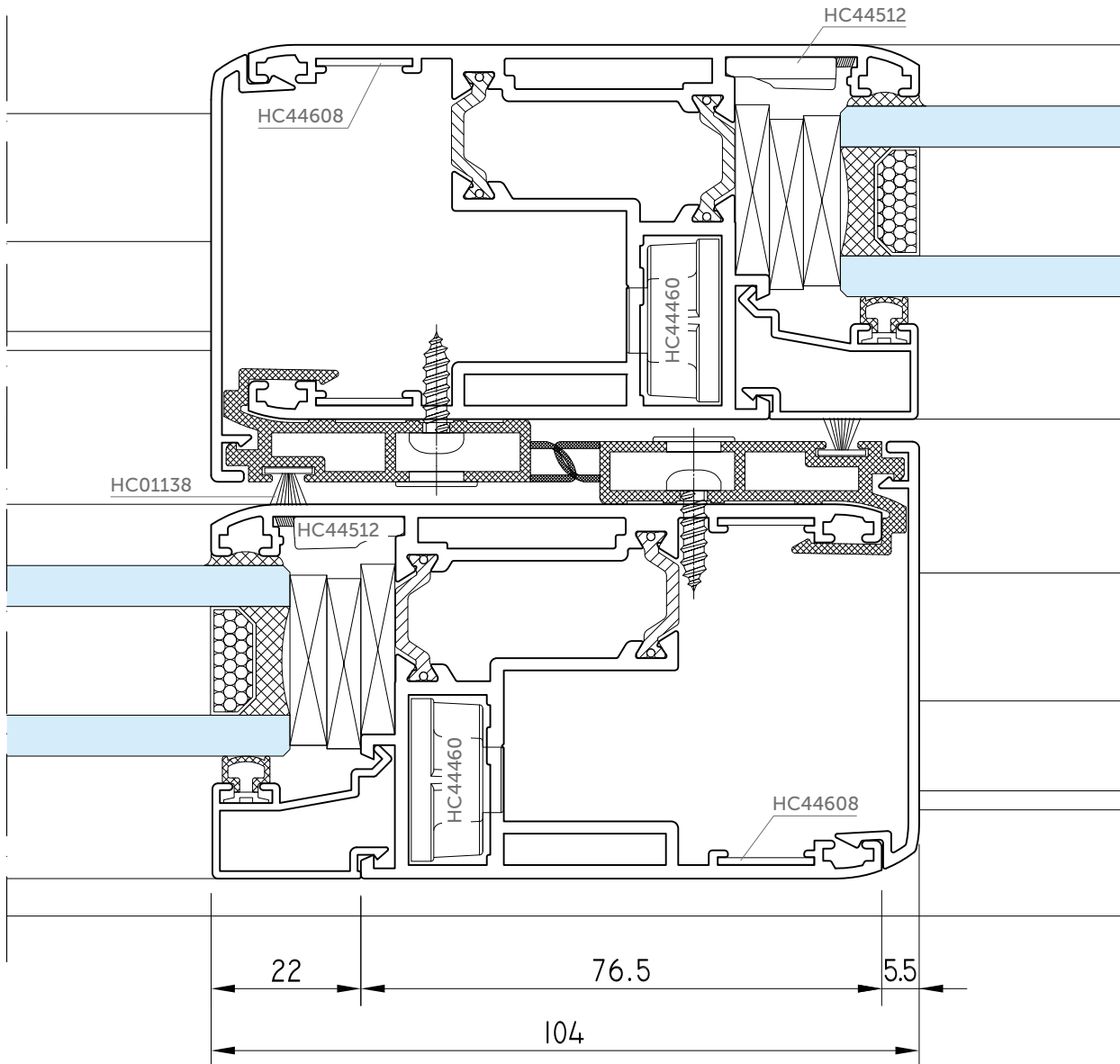
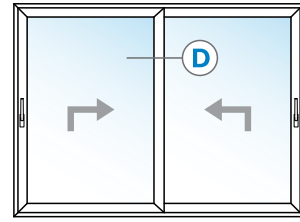

SECCIÓN NUDO CENTRAL 4 HOJAS

SECCIÓN E

ESCALA 1/1

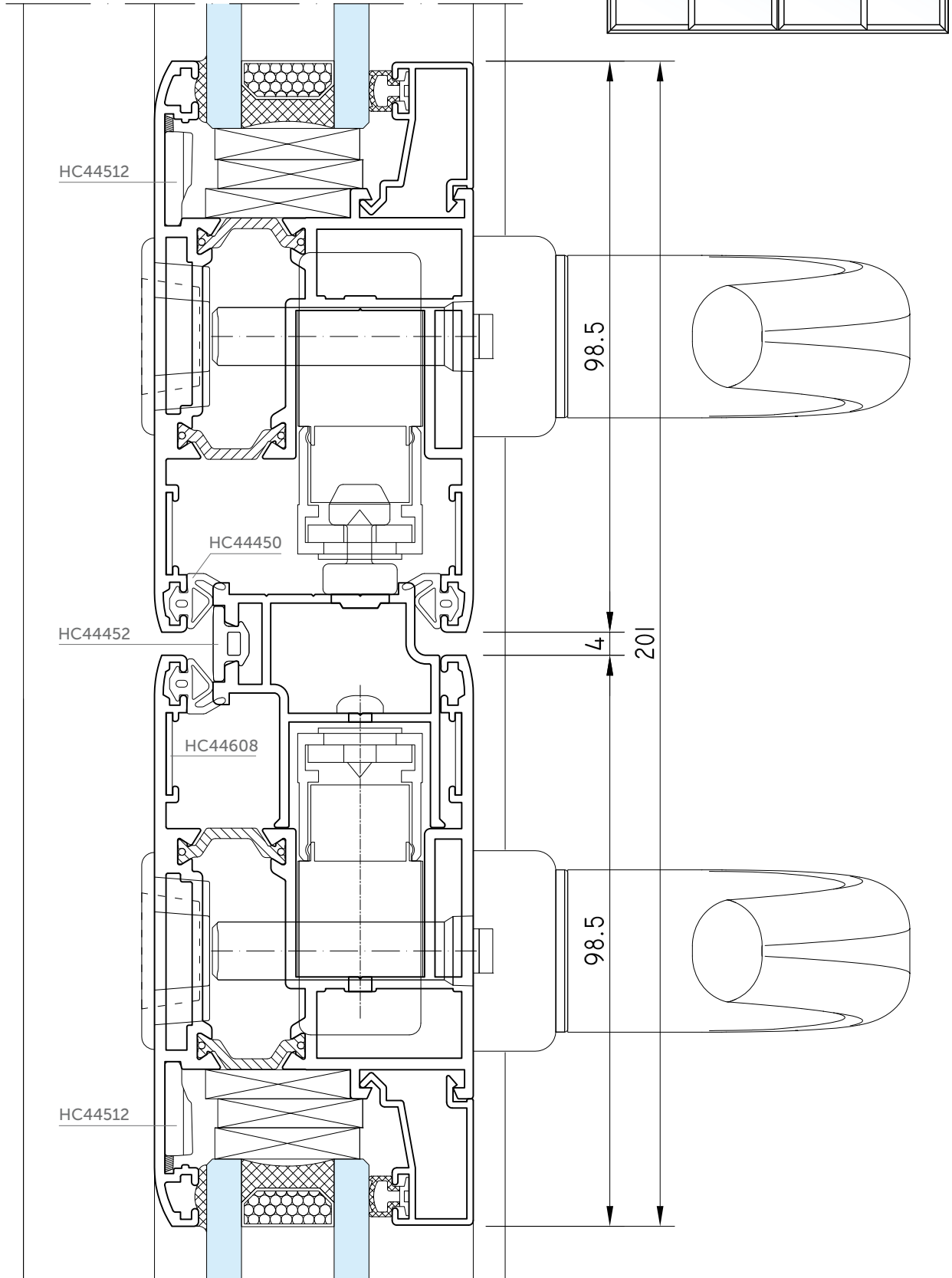

SECCIÓN CON FIJO SUPERIOR

SECCIÓN F

ESCALA 1/1

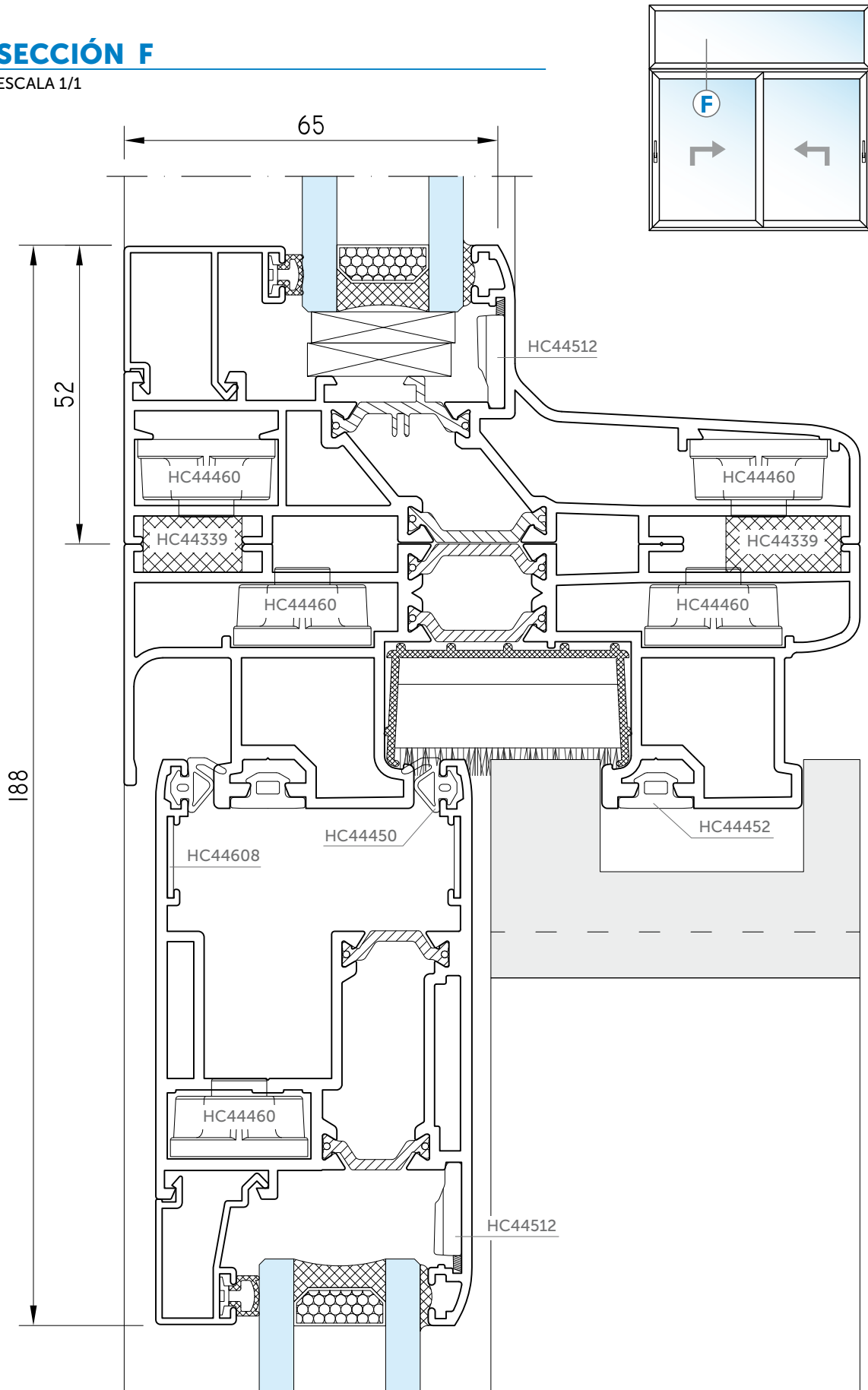

SECCIÓN A - NUDO SUPERIOR

ESCALA 1/2

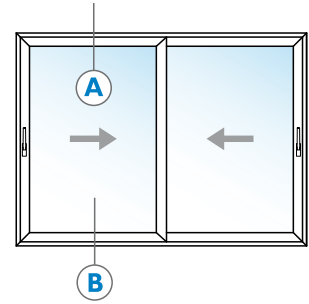
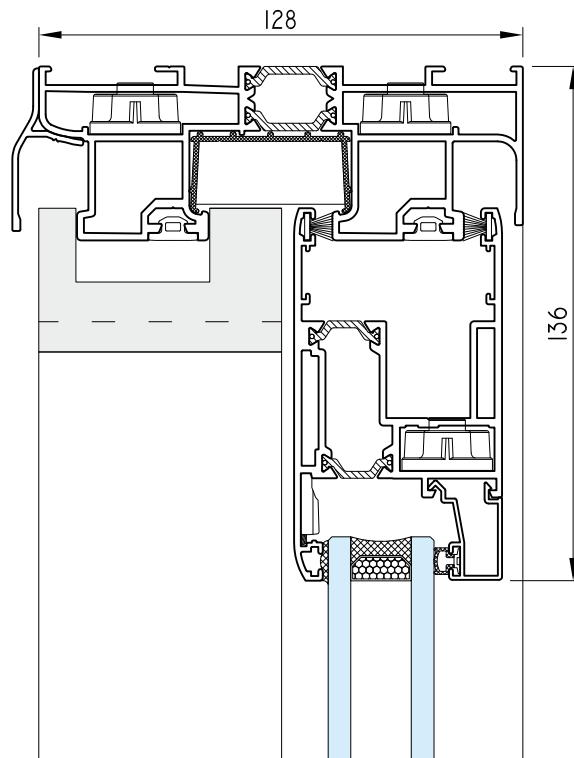

SECCIÓN B - NUDO INFERIOR

ESCALA 1/2

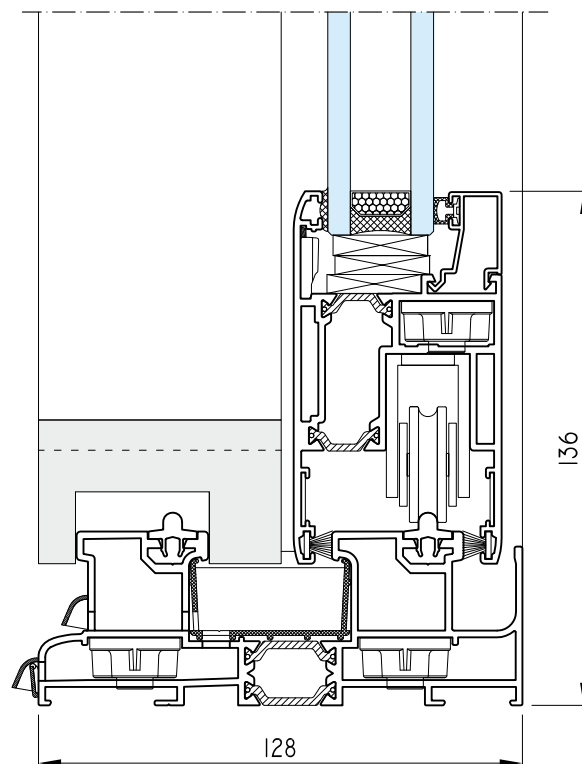

SECCIÓN C - NUDO LATERAL

ESCALA 1/2

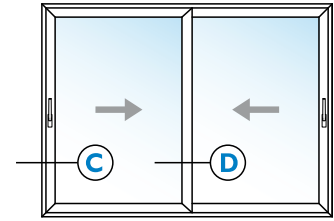
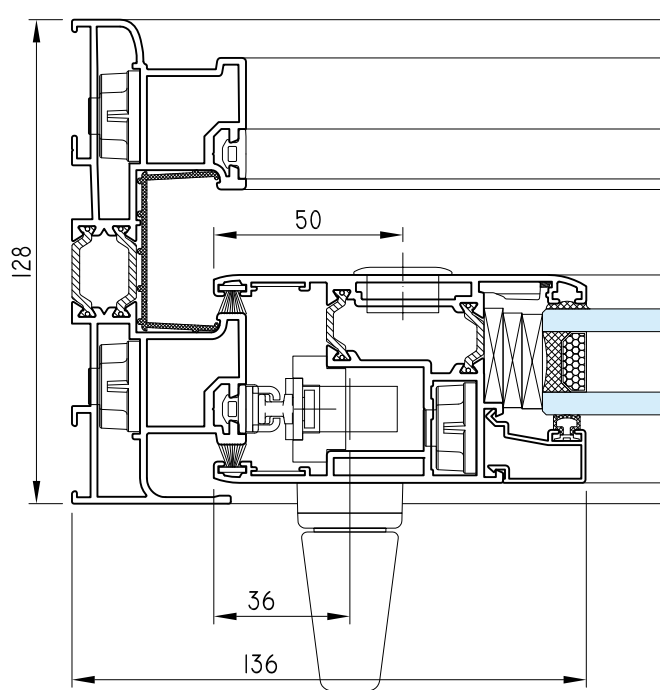

SECCIÓN D - NUDO CENTRAL

ESCALA 1/2

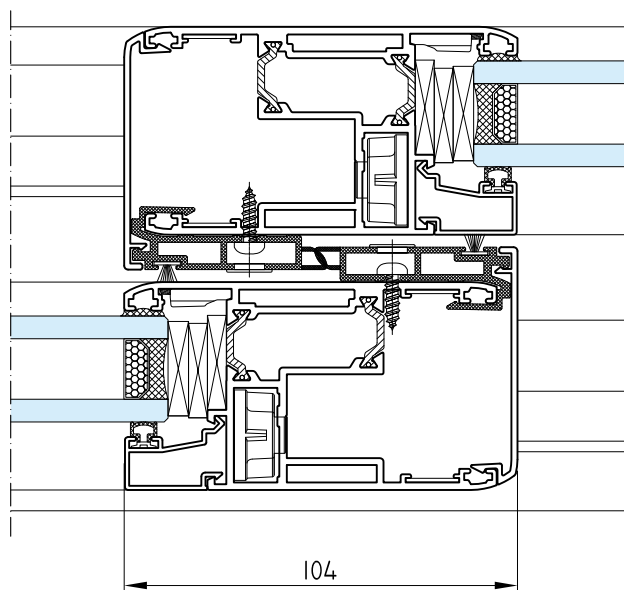



Citesal ventanas

Distribuidor

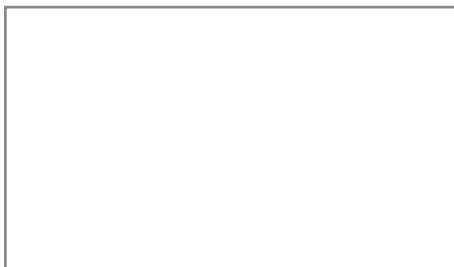

EXTRUSIÓN DE ALUMINIO Y
SISTEMAS DE CARPINTERÍA

ITESAL, S.L.

Polígono Industrial, C/G
50750 PINA DE EBRO
ZARAGOZA (ESPAÑA)

Telf. 976 166 491 - Fax 976 166 472

